

RENAULT CLIO E-TECH FULL HYBRID 145 AG



taip pat su benziniais, LPG
ir dyzeliniais varikliais



kita energija – ta pati meilė

Pats tikriausias CLIO. Po 30 metų sėkmės istorijos atnaujintas **RENAULT CLIO E-TECH FULL HYBRID** kupinas naujos energijos. Nauja **RENAULT** tapatybė ypač išryškėja sportiniame variante **ESPRIT ALPINE**, jį taip pat pabrėžia nauji žibintai. Viduje rasite natūralias ir perdirbtas medžiagas, taip pat komfortą ir ryšio paslaugas.



Mėgaukitės išskirtiniu vairavimu su 145 AG E-TECH FULL HYBRID varikliu.

145 AG E-TECH FULL HYBRID variklis

nuvažiuojamas atstumas iki 90 km*

variantas ESPRIT ALPINE

natūralios ir perdirbtos medžiagos

391 l talpos bagažinė

20 vairavimo pagalbos sistemų

* priklauso nuo akumulatoriaus įkrovos lygio ir vairavimo stiliaus. WLTP duomenys; 2023 m. kovas.

interaktyvusis meniu

01. dizainas

02. malonus vairavimas

03. patogumas

04. multimedija

05. vairavimo pagalbos sistemos

06. individualizavimas

nauja kryptis

RENAULT CLIO E-TECH FULL HYBRID išsiskiria aštrių stiliumi: didesnės priekinės chromuotos grotelės, naujieji priekiniai ir užpakaliniai FULL LED žibintai, gražiai suformuoti kėbulo šonai. Sportinis ESPRIT ALPINE variantas, suplanuotas iki paskutinės detalės. Ypač atkreipia dėmesį jo įspūdingas matinės pilkos SHALE spalvos F1® stiliaus oro skirstytuvai.



Juodas logotipas ir pusės rombo formos dienos žibintai pabrėžia dizaino modernumą.



ALPINE varianto 17 colių ratlankiai LA FLÈCHE su išgraviruotu užrašu „Alpine“ ir ypatingu ženklu irgi prisideda prie sportinio automobilio charakterio.



ESPRIT ALPINE salonas patvirtina savo tapatybę: mėlyna siūlė ant apmušalų, siuvinėtas motyvas viršutinėje sėdynės atlošo dalyje, aliumininiai pedalai ir ALPINE durų slenkstis. Prietaisų skydelis ir sėdynės, papuoštos Prancūzijos vėliava, ir mėlynos / baltos / raudonos siūlės ant vairo primena, kas yra varianto ESPRIT ALPINE DNR.

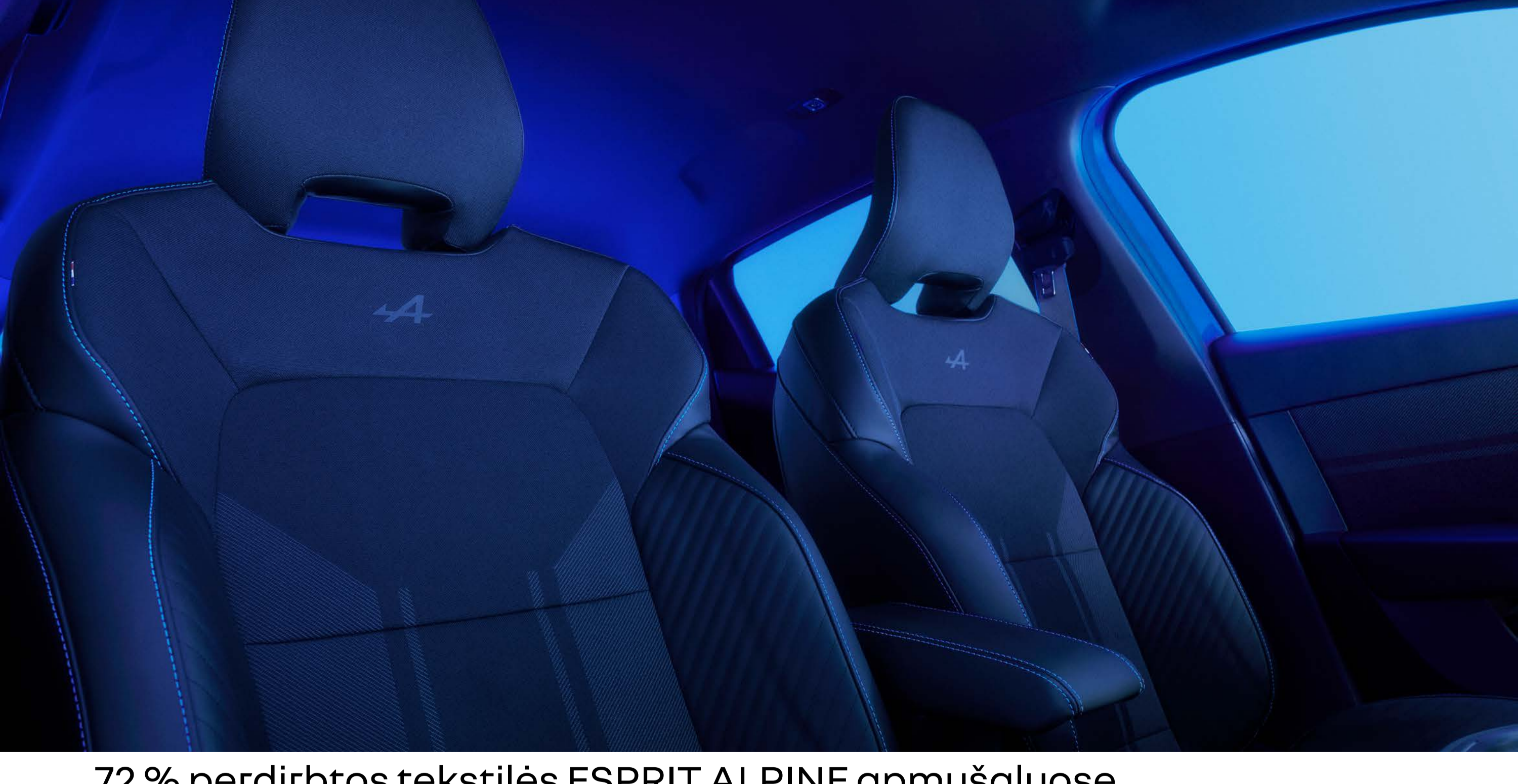

72 % perdirbtos tekstilės ESPRIT ALPINE apmušaluose



mėlynos/baltos/raudonos siūlės ant vairaračio

CLIO yra CLIO – kad ir kokią energiją naudotų

CLIO galimas visas spektras variklių: benzininis, LPG, dyzelinis ir E-TECH FULL HYBRID. Visi jie turi vieną bendrą dalyką – išstobulintą našumą.



02. malonus vairavimas

E-Tech full hybrid

E-Tech
full hybrid
145 AG

iki
80 %
važiavimo mieste
elektriniu režimu⁽¹⁾

iki
60 km/h
elektriniu
režimu⁽¹⁾

iki
900 km
nuvažiuojamas atstumas⁽²⁾

nuo
4,2 l/100 km
degalų sąnaudos⁽³⁾

nuo
95 g/km
išmetamo CO₂⁽³⁾



Mieste važiuodami elektriniu režimu galite sutaupyti iki 40 % degalų⁽⁴⁾. Akumulatorius įkraunamas automobiliui lėtėjant ir jį stabdant.

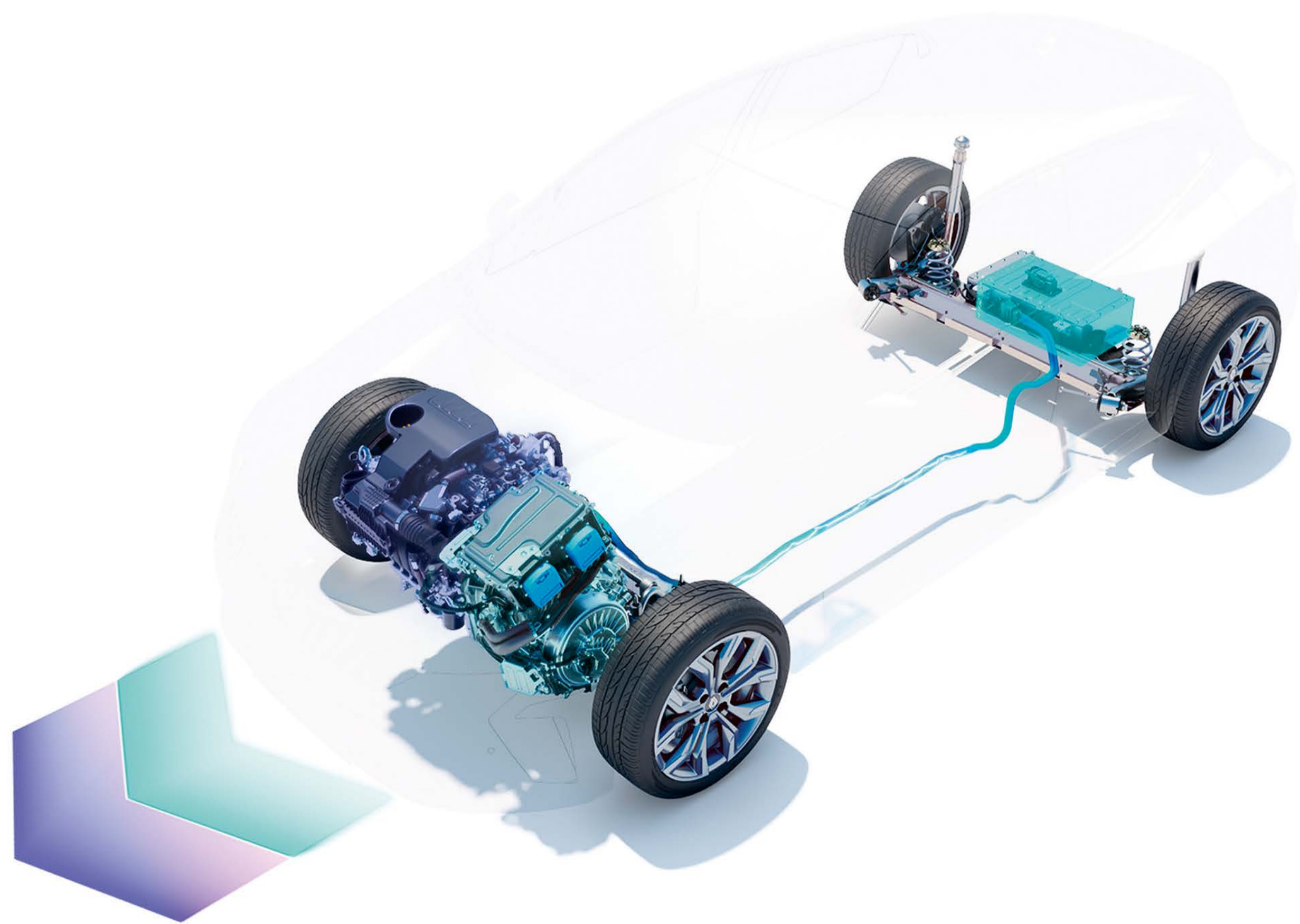

(1) priklauso nuo akumulatoriaus įkrovos lygio ir vairavimo stiliaus. Vidinis RENAULT šaltinis; 2023 m.
(2) nuvažiuojamas atstumas iki 900 km pripylus pilną baką degalų pagal WLTP duomenis.
(3) sertifikuotos vertės: 4,2–6,9 l/100 km degalų sąnaudos ir 93–109 g/km išmetamo CO₂, priklausomai nuo varianto, pagal WLTP duomenis. UTAC šaltinis; 2023 m. kovas.
(4) E-TECH FULL HYBRID variklis, palyginti su MILD HYBRID AUTO varikliu pagal WLTP protokolą mieste. UTAC ir IDIADA; 2022 m. rugsėjis.

naujos kartos komfortas

Įsitaisykite šiuolaikiškame salone, kurio apmušalai pagaminti iš natūralių medžiagų, o vairas paženklintas nauja RENAULT tapatybe. Individualizuokite vairavimą naudodamiesi trimis MULTI-SENSE režimais. Optimalų komfortą užtikrins ir „Bose®“(1) garsas.



Bendradarbiaujant su „Tencel™“ sukurtose apmušalų, durų ir prietaisų skydelio dangose yra 60 % augalinio pluošto⁽²⁾, o naudota mediena kilusi tik iš tvariai tvarkomų Europos miškų.

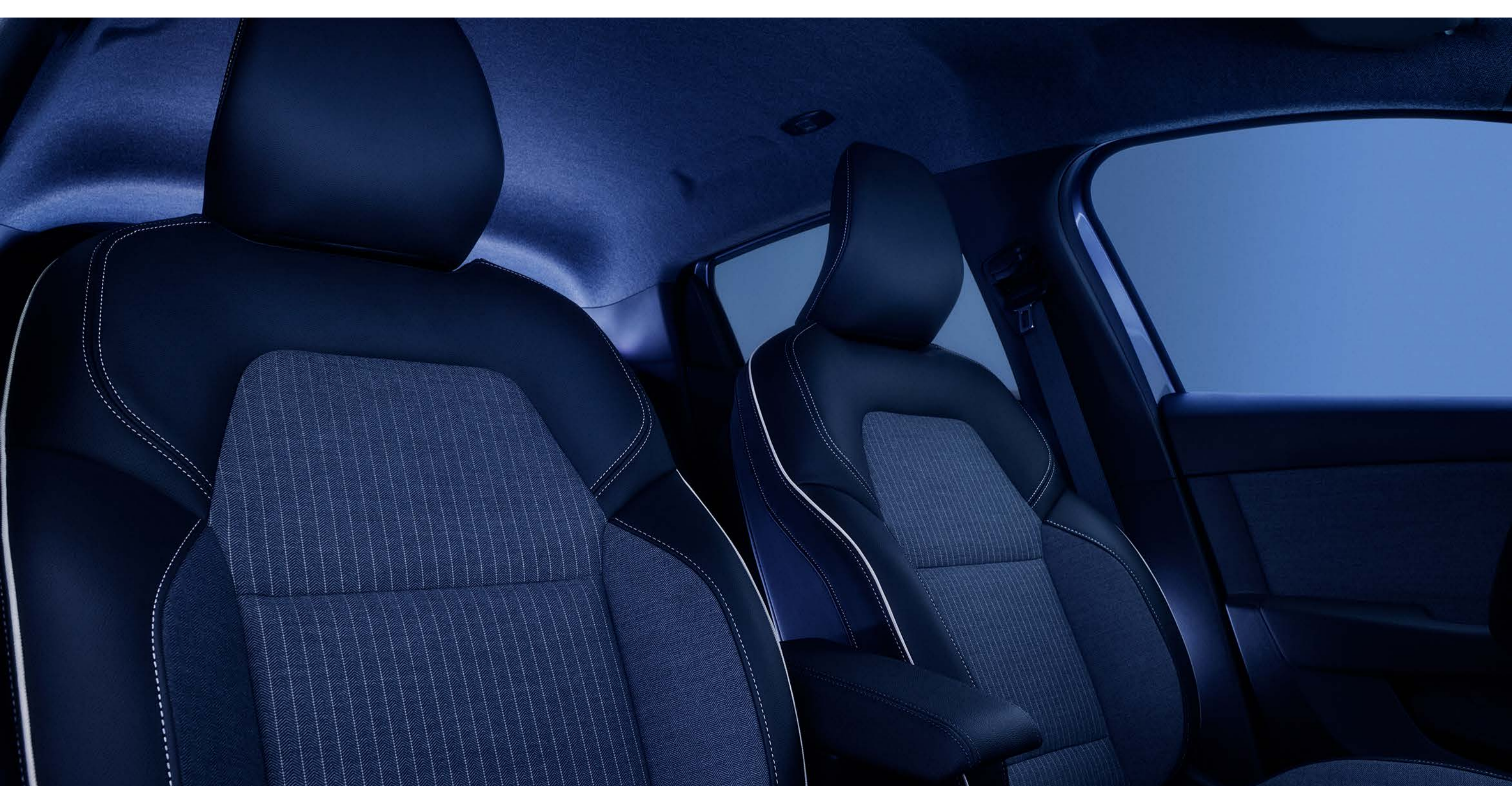

TECHNO varianto apmušalai

(1) pasirenkama įranga TECHNO ir ESPRIT ALPINE variantuose.
(2) tik variante TECHNO.

erdvus salonas

Komfortiškame ir erdviame salone galinių keleivių kojoms ties keliais palikta 16,5 cm erdvės, taip pat įrengtos optimalaus aukščio lubos, patogios ir vaikams, ir suaugusiems.



Mėgaukitės talpia 391 l bagažine. O nulenkus galines sėdynes (nulenkiamos 1/3 ir 2/3 dalimis), bagažinės talpa padidėja net iki 1069 l.



užtikrintas ryšys

RENAULT CLIO E-TECH FULL HYBRID galėsite prisijungti prie reikiamų nuotolinių paslaugų. Mėgaukitės ryšio sistema EASY LINK su 9,3 colio jutikliniu multimedijos ekranu⁽¹⁾, automobiline navigacija ir be laido išmaniojo telefono ekrano dubliavimo funkcija.



Be laido telefono ekrano dubliavimo funkcija, suderinama su „Android Auto™“ ir „Apple CarPlay™“, multimedijos ekrane leidžia peržiūrėti turimas programas, grojaraščius, tinklalaides ir skambučius

Individualizuojamas 10 colių skaitmeninis prietaisų skydelis padeda visą važiavimo informaciją turėti tiesiai prieš akis.

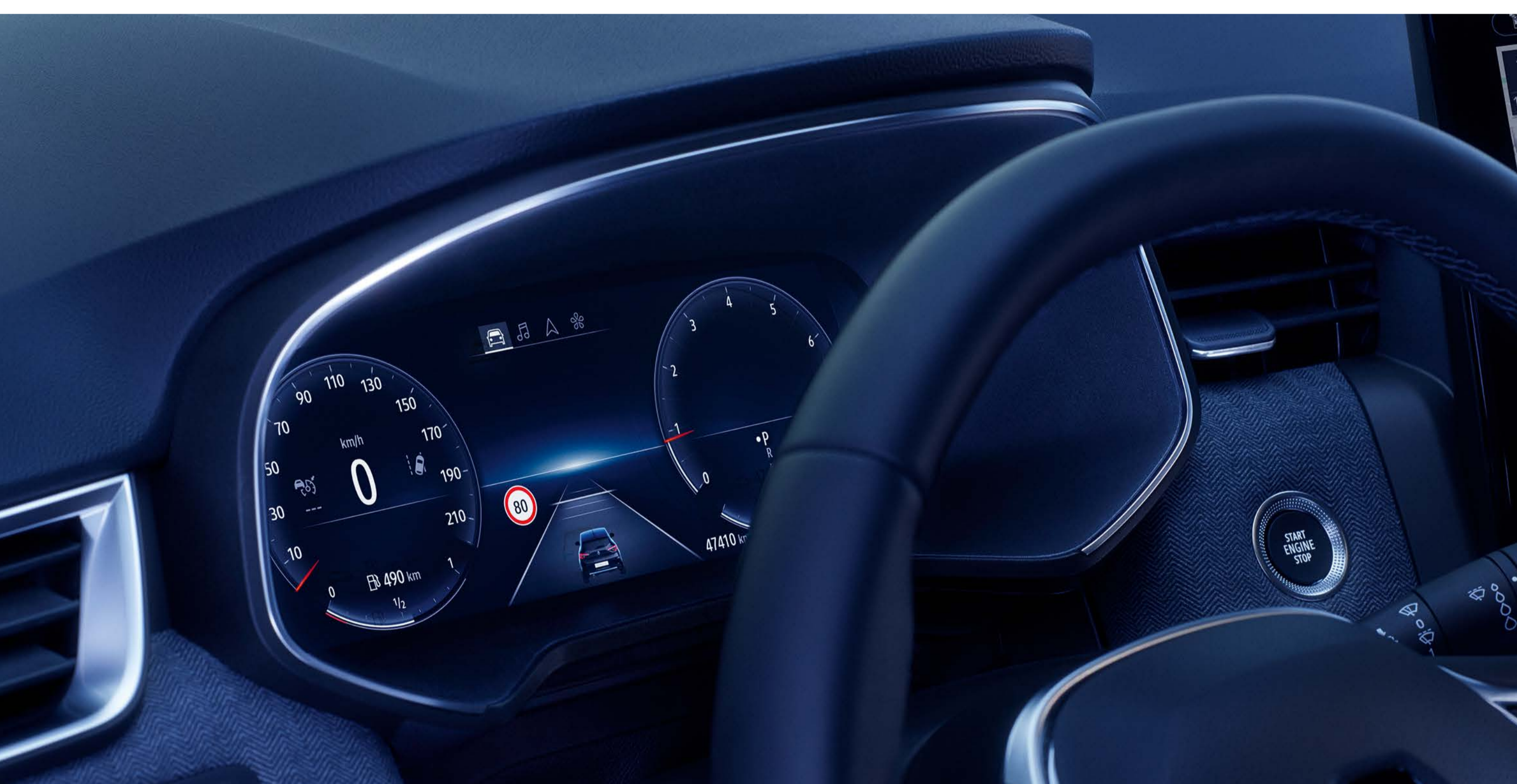

Nepraraskite ryšio su pasauliu – naudokitės indukcinio įkrovikliu⁽²⁾, įrengtu vidurinėje dėtuveje, ir bet kada įkraukite išmanųjį telefoną be jokio laido.



(1) 7 colių skaitmeninis ekranas pradedant variantu AUTHENTIC.
(2) variantuose TECHNO ir ESPRIT ALPINE.

„Android Auto™“ yra „Google Inc.“ prekių ženklas.
„Apple CarPlay™“ yra „Apple Inc.“ prekių ženklas.

05. pažangiosios vairavimo pagalbos sistemos



20 pažangiųjų vairavimo pagalbos sistemų

Vykdydami programą „Pirmiausia – žmogus“ RENAULT CLIO E-TECH FULL HYBRID įdiegėme 20 pažangiųjų vairavimo pagalbos sistemų.



360° kamera
Ketrios kameros atkuria transporto priemonės aplinkos vaizdą 360° kampu ir padeda atlikti reikiamus manevrus.

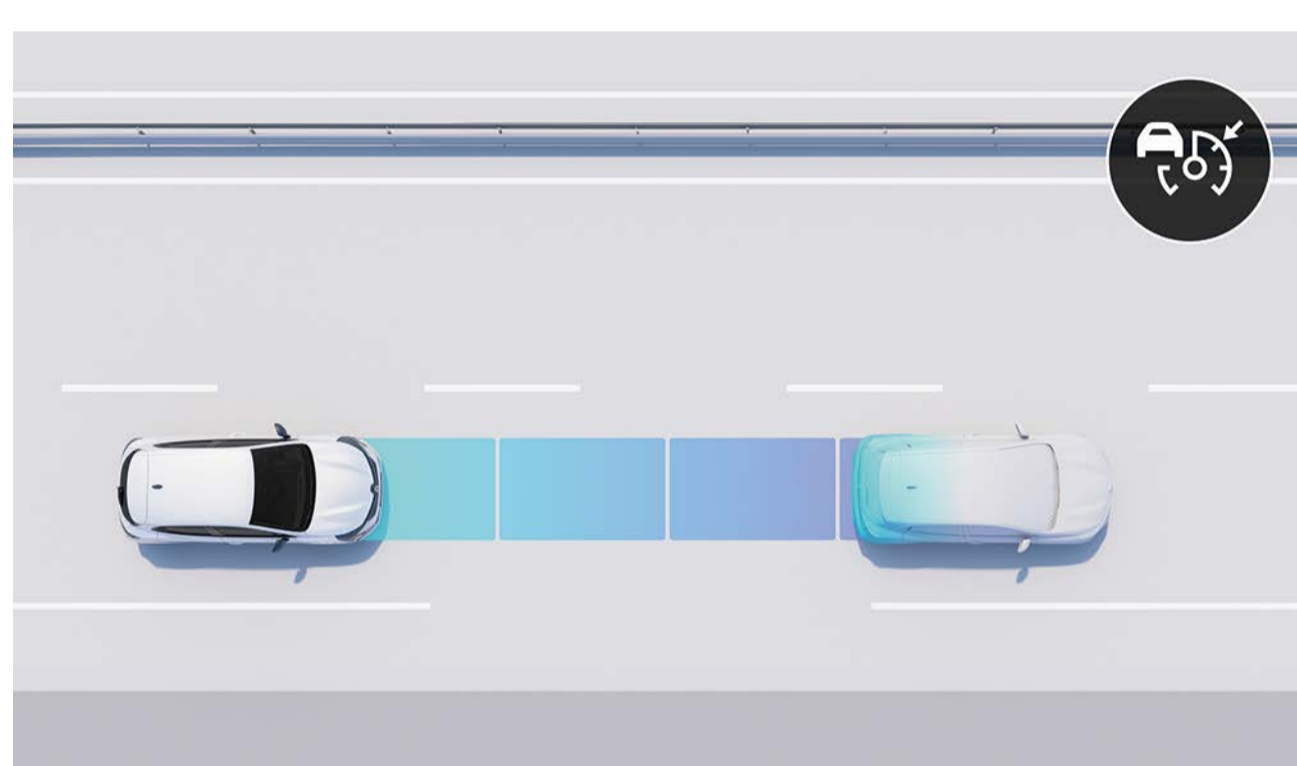

adaptyvioji pastovaus greičio palaikymo sistema
Sistema palaiko saugų atstumą iki priekyje važiuojančios transporto priemonės. Ji aktyvuoja stabdžius, jei atstumas per mažas, ir vėl padidina greitį, kai kelyje nebelieka kliūčių.



nematomos zonos įspėjimas
Ši sistema, veikianti važiuojant didesniu nei 15 km/val. greičiu, šviesos signalais įspėja apie gretimus automobilius, esančius už jūsų matymo lauko ribų.

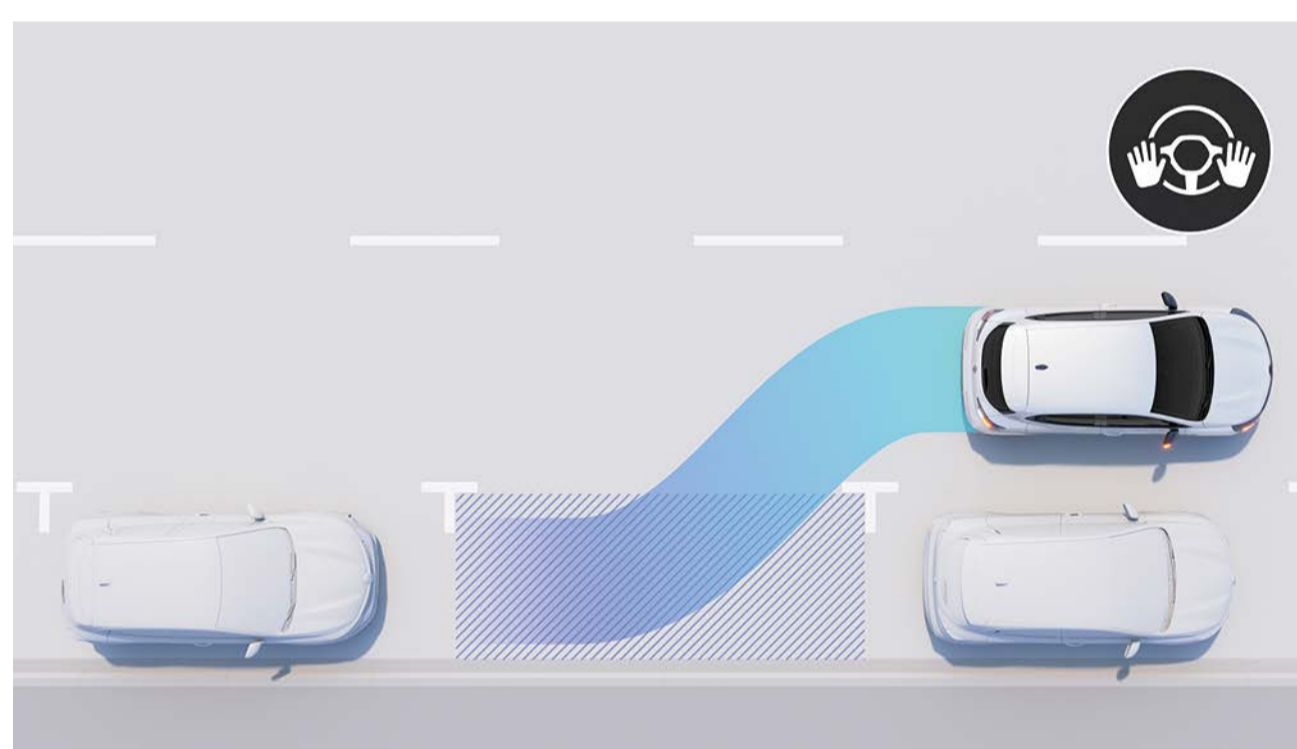

automatinis automobilio statymas
Su šia sistema pastatyti automobilį – niekų darbas. Už jus vairuos ir tinkamą vietą suras pati transporto priemonė. Viskas, ką reikės daryti, – valdyti greitį.

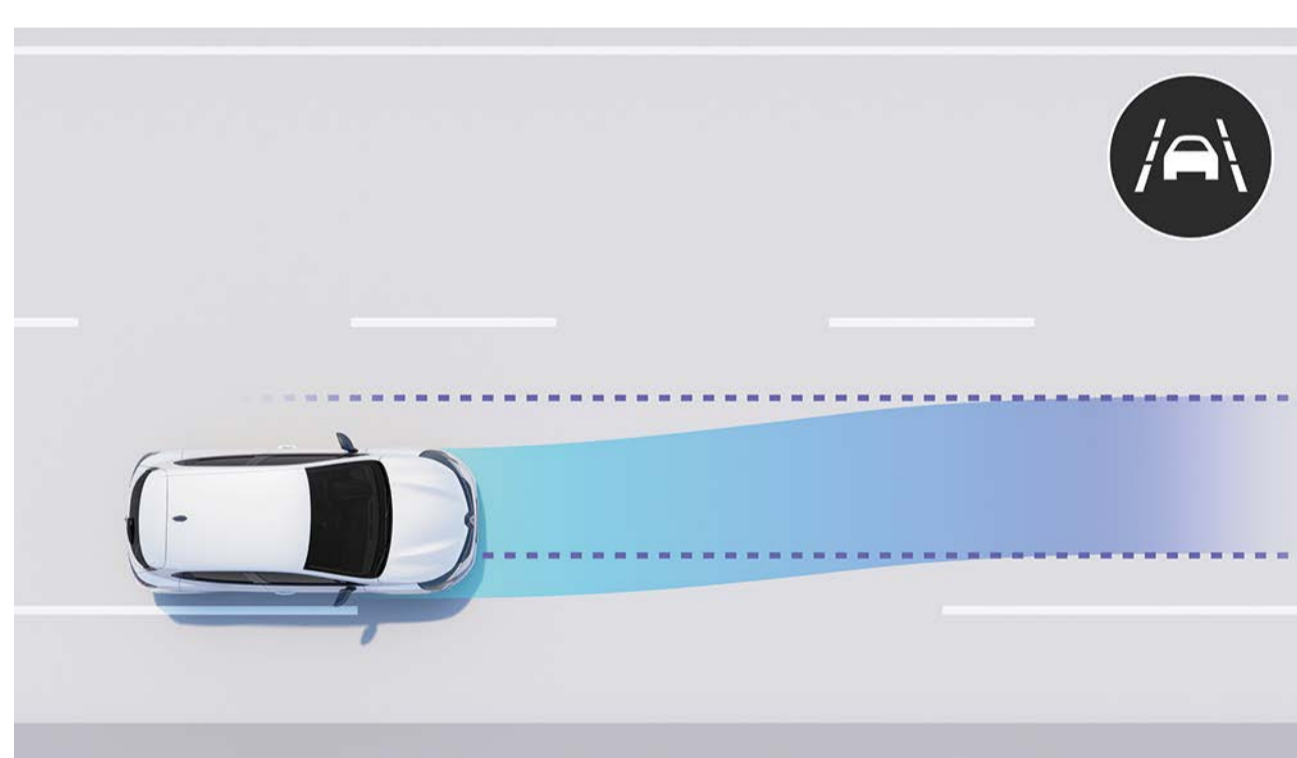

eismo juostos palaikymo sistema
Sistema koreguoja vairaračio padėtį, kad transporto priemonė netyčia neišvažiuotų iš eismo juostos, jei vairuotojas neparodė posūkio signalo.



automatinė avarinio stabdymo sistema
Įspėja vairuotoją apie galima susidūrimą su priekyje stovinčia transporto priemone, važiuojant mažu greičiu. Įjungia automatinį avarinį stabdymą, kad susidūrimo būtų išvengta arba jis būtų sušvelnintas.

pagalbos vairuotojui sistemos

- funkcija „Active Driver Assist“
- pajudėjimo įkalnėje pagalbos sistema
- saugaus atstumo kontrolės sistema
- greičio ribotuvas
- pastovaus greičio palaikymo sistema
- adaptyvioji pastovaus greičio palaikymo sistema

pagalbinės automobilio statymo sistemos

- priekiniai automobilio statymo jutikliai
- galiniai automobilio statymo jutikliai
- šoniniai automobilio statymo jutikliai
- galinio vaizdo kamera
- 360° kamera
- automatinis automobilio statymas

sauga

- išvažiavimo iš eismo juostos įspėjimo sistema
- eismo juostos palaikymo sistema
- nematomos zonos įspėjimas
- automobilio statymo statmenai atbuline eiga signalai
- automatinis artimųjų ir tolimųjų šviesų perjungimas
- automatinė avarinio stabdymo sistema
- kelio ženklų atpažinimo sistema
- kelio ženklų atpažinimo ir įspėjimo apie viršijamą greitį sistema

06. individualizavimas

spalvos



balta GLACIER (nl)



pilka SCHISTE (md)



juoda ETOILE (md)



raudona FLAME (md)



mėlyna IRON (md)



pilka RAFALE (p)



oranžinė VALENCIA (md)

nl – neskaidrus lakas.
md – metalizuojamieji dažai.
p – perlamutriniai dažai.

06. individualizavimas

salono įranga



evolution

- 7 colių spalvotas skaitmeninis prietaisų skydelis
- RENAULT markės automobiliams būdingi šviesadiodžiai priekiniai dienos žibintai
- 16 colių ratlankiai FLEXWHEEL
- juoda grūdėta užpakalinio buferio galinė plokštė
- pilkos spalvos audinio apmušalai su 3D raštu TWIDA



techno (evolution +)

- specialus priekinis buferis su kėbulo spalvos F1® stiliaus oro skirstytuvu ir korio rašto apatinėmis grotelėmis
- 16 colių deimantinio blizgesio lengvojo lydinio ratlankiai BOA VISTA
- labai blizgios juodos spalvos užpakalinio buferio galinė plokštė su chromuotu intarpu
- 60 % natūralių medžiagų apmušalai LUTECIA, maišyti su juodos / pilkos tekstūrinės dangos audiniu ir vario spalvos juosta



esprit Alpine (techno +)

- 10 colių spalvotas skaitmeninis prietaisų skydelis
- 17 colių deimantinio blizgesio lengvojo lydinio ratlankiai LA FLÈCHE su mėlynais arba pilkais viduriniiais dangteliais, priklausomai nuo kėbulo spalvos
- matinės pilkos SHALE spalvos užpakalinio buferio galinė plokštė
- pilki ir juodi tekstilės apmušalai su tekstūrine danga, mėlynomis siūlėmis ir A raidės formos išsiuvinėtu ženklų ant sėdynės atlošo bei Prancūzijos vėliava

06. individualizavimas

apmušalai

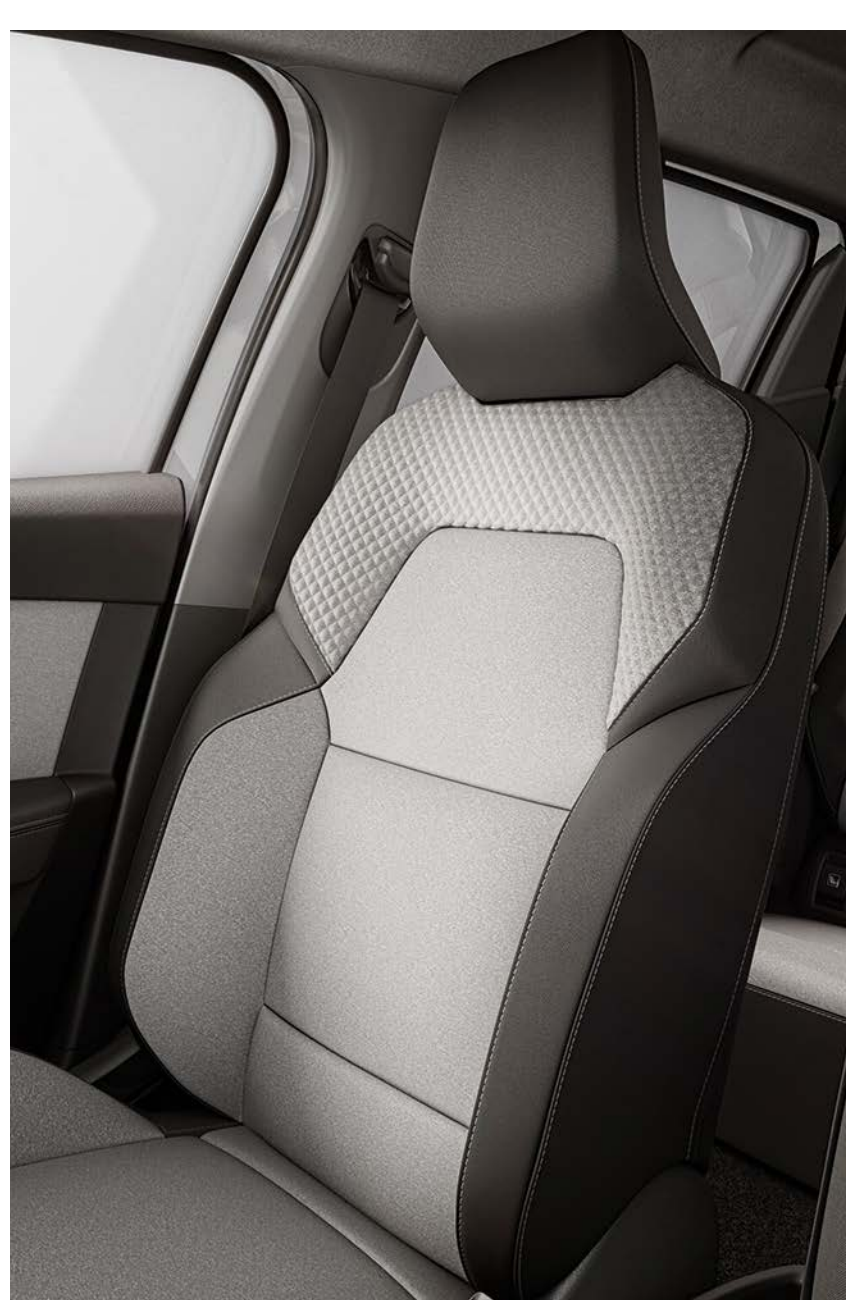

pilki apmušalai su 3D raštu

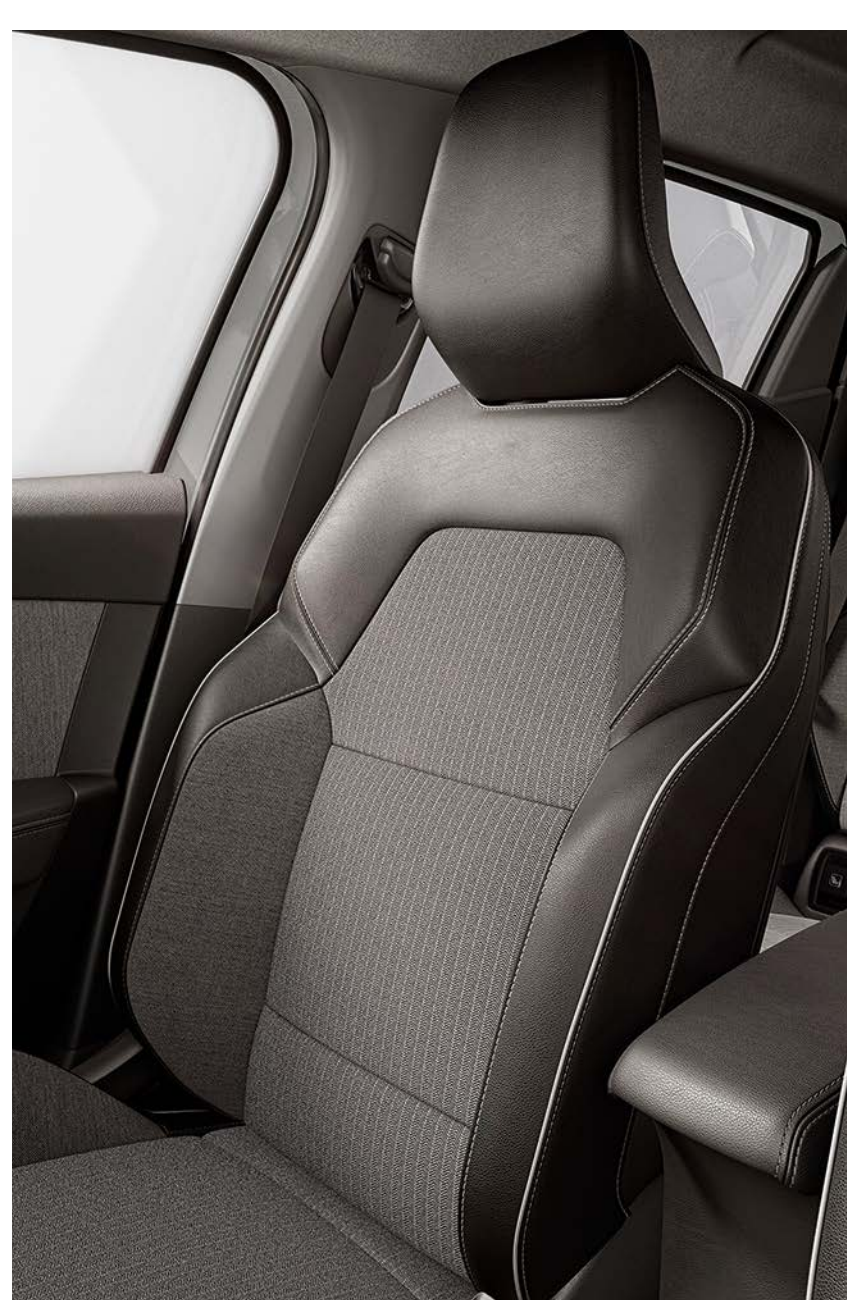

tekstilės apmušalai ir juodos / pilkos tekstūrinės dangos tekstilė su vario spalvos siūle



pilki tekstilės apmušalai ir juodos tekstūrinės dangos tekstilė su mėlyna siūle

ratų gaubtai ir ratlankiai



16 colių ratų gaubtai FLEXWHEEL



16 colių ratlankiai BOA VISTA



16 colių deimantinio blizgesio juodi lengvojo lydinio ratlankiai BOA VISTA



17 colių ratlankiai VIVASTELLA



17 colių deimantinio blizgesio ratlankiai ALPINE

priedai



apšvietimas po kėbulu

Su šiuo apšvietimu daugiau niekada nepasiklysite tamsioje automobilių stovėjimo aikštelėje. Lengvai rasite savo automobilį, nes jums artėjant automatiškai įsijungs šviesadiodis foninis apšvietimas po kėbulu ir artimieji priekiniai žibintai.



išskirtiniai grindų kilimėliai ESPRIT ALPINE

Dar paryškinkite CLIO E-TECH varianto ESPRIT ALPINE sportinę išvaizdą įsigydami aukštos kokybės kilimėlius su išskirtiniu ALPINE logotipu ir mėlynomis siūlėmis vairuotojo ir keleivio pusėje.



pusiau elektra valdomas velkamasis kablys

Norite, kad automobilis atrodytų kuo geriau? Novatoriška RENAULT pusiau elektra valdoma velkamojo kablį sistema leidžia kablį ištraukti vos per kelias sekundes. Užlenktas kablys nematomas ir nė kiek negadina automobilio dizaino.



stogo laikikliai QUICKFIX

Greitai ir lengvai be įrankių montuojami saugūs stogo laikikliai su novatoriška QUICKFIX tvirtinimo sistema. Idealiai tinka dviračių ar slidžių laikikliui ar stogo bagažinei. Padidinkite savo transporto priemonės krovumą!

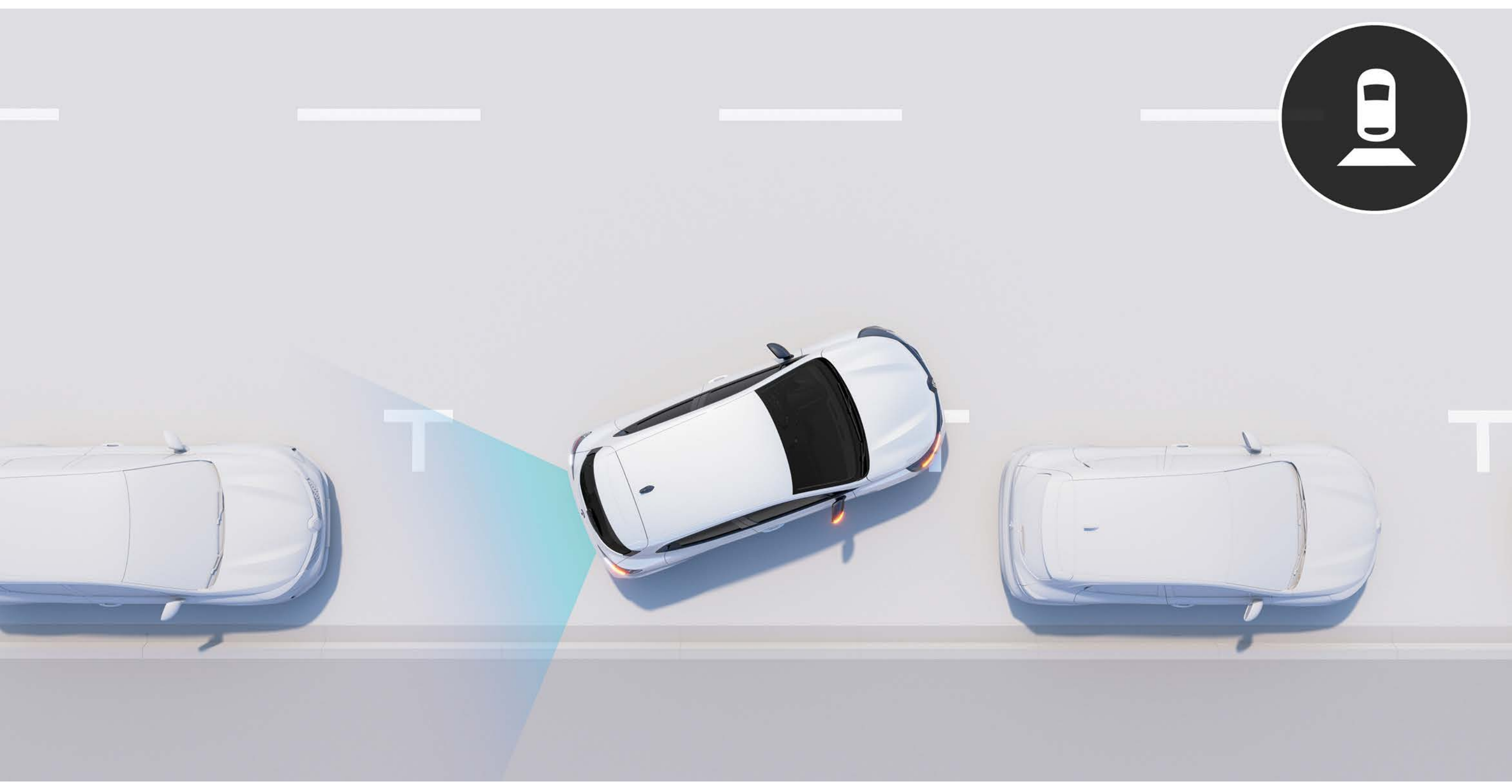

galinio vaizdo kamera

Pridėkite šią galinio vaizdo kamerą prie transporto priemonės multimedijos ekrano, kad būtų dar patogiau manevruoti. Važiuodami atbuline eiga ekrane matysite sritį, esančią už automobilio.

matmenys ir talpa

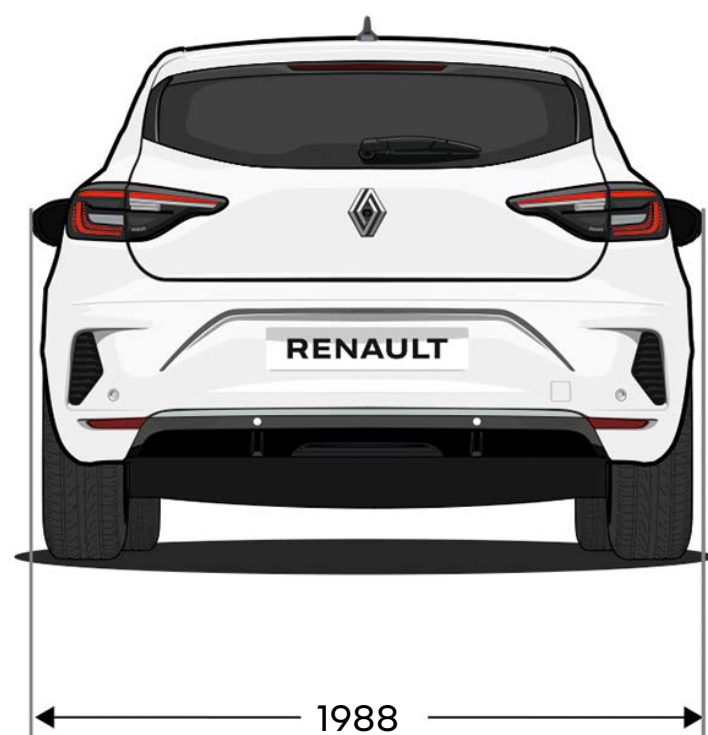
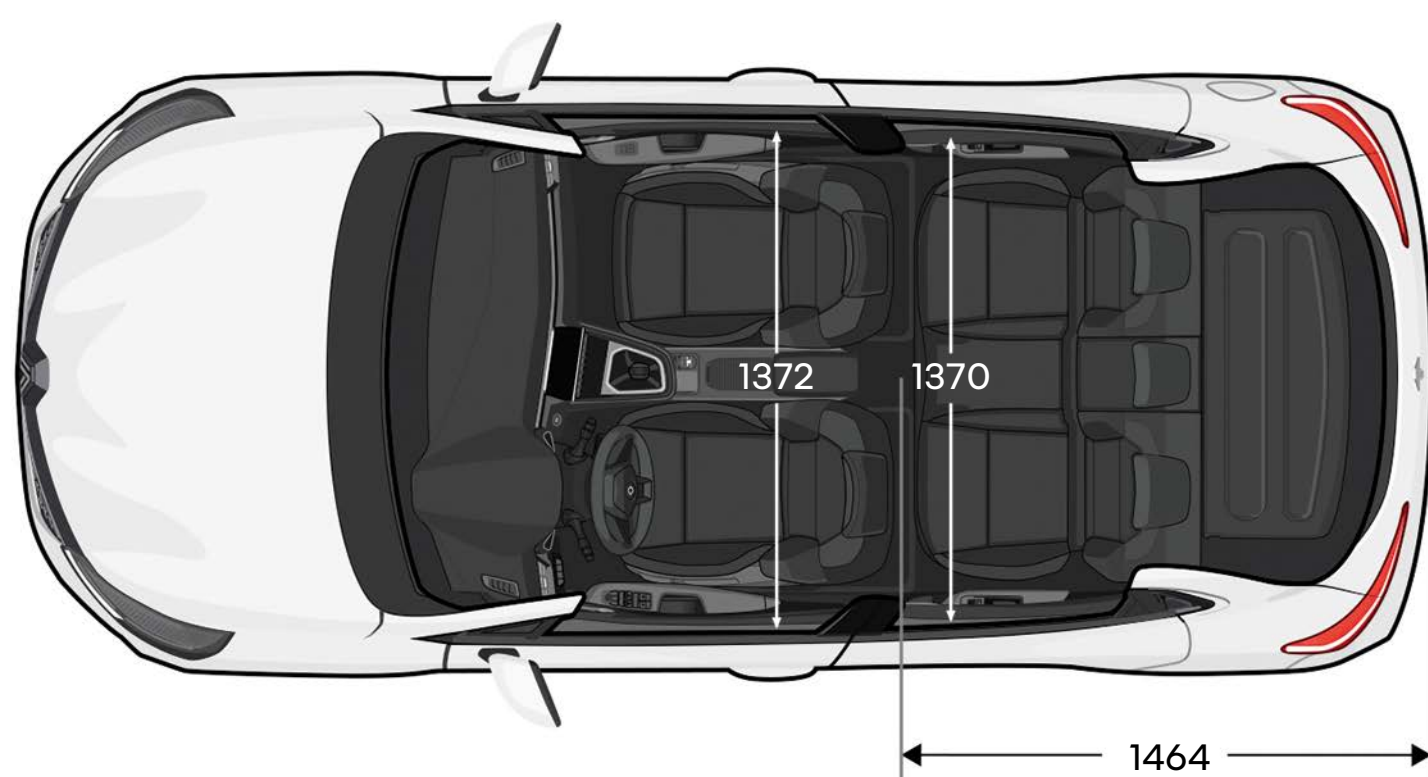
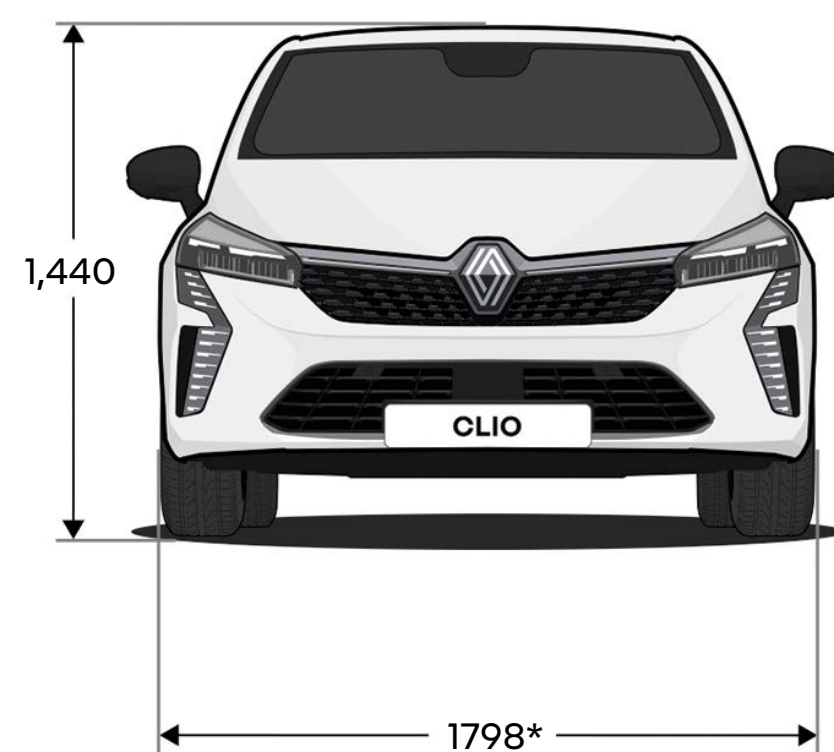
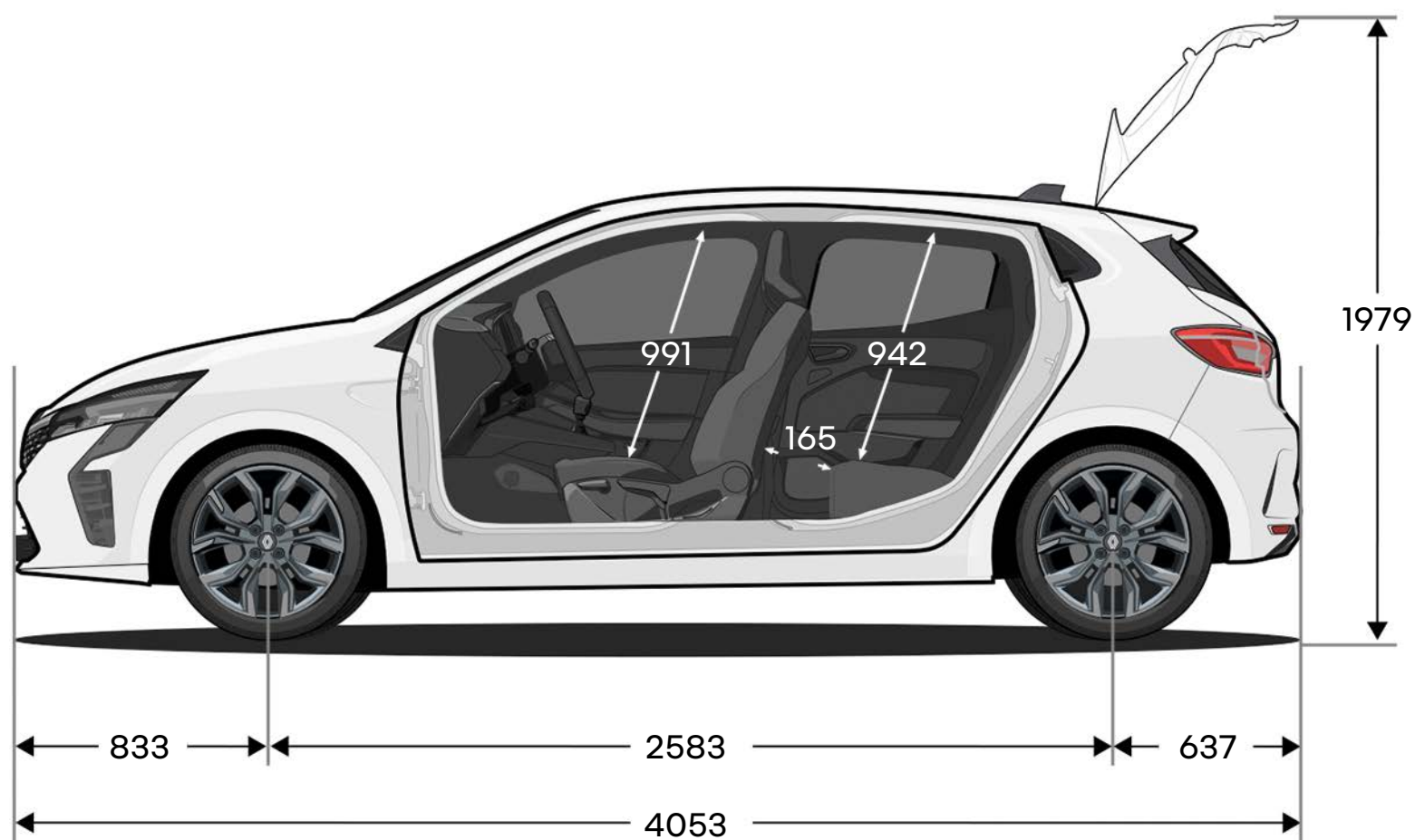

bagażinės talpa (litrais)

E-Tech full hybrid

benzininis

maks. su padangų pripūtimo prietaisų rinkiniu

301

391

maks., nulenkus užpakalinę sėdynę, su padangų pripūtimo prietaisų rinkiniu

979

1069

* užlenkus šoninius veidrodėlius.
matmenys nurodyti milimetrais.

programa „Pirmiausia – žmogus“ – tai įvairiapusė saugumo programa, sukurta RENAULT, bendradarbiaujant su mokslininkais, specialistais ir ugniagesiais.

kadangi saugumas keliuose apima visus eismo dalyvius, įskaitant pėsčiuosius, dviratininkus ir važiuojančiuosius motorinėmis transporto priemonėmis, vykdydama programą „Pirmiausia – žmogus“ RENAULT siekia:

- 1. užkirsti kelią nelaimingiems atsitikimams kuriant saugos įrangą ir pažangias vairavimo pagalbos bei saugos sistemas**
iki 36 pažangių vairavimo pagalbos sistemų / daugiau nei 60 vienetų saugos elementų, iki 7 oro pagalvių, vaikiškos kėdutės („Isofix“), RENAULT Fixe4sure sprendimas / nuo 1970 m. įregistruota daugiau kaip 2000 su sauga susijusių patentų
- 2. valdyti avarijas, pasitelkiant kartu su ugniagesiais sukurtas naujoves**
„QRescue“ / „Fireman Access“ / daugiau kaip 5000 ugniagesių baigė mokymus per pastaruosius 10 metų 17 šalių įvairiuose žemynuose / maždaug 600 automobilių kasmet padovanojama ugniagesių treniruotėms
- 3. sumažinti avarijų skaičių ir mastą, investuojant į tyrimus ir vystymą**
saugos vertinimas / saugos instruktorius / internetinės paslaugos / didieji duomenys / dirbtinio intelekto sistemos ir kibernetinis saugumas



Ėmėmės visų priemonių, kad šios brošiūros turinys būtų tikslus jos išleidimo metu. Šis dokumentas sudarytas naudojant ikigamybinius modelius ir prototipus. Laikydamosi nuolatinio produkcijos tobulinimo politikos RENAULT pasilieka teisę bet kada keisti apibūdintas ar paminėtas savybes, transporto priemones ir priedus. Apie visus tokius pakeitimus RENAULT atstovams pranešama kuo greičiau. Priklausomai nuo pardavimo šalies, kai kurios versijos gali skirtis ir tam tikra įranga gali būti neparduodama (tiek standartinė, tiek pasirenkama, tiek priedai). Norėdami naujausios informacijos kreipkitės į vietinį atstovą. Dėl techninių priežasčių šiame atspausdintame dokumente spalvos gali šiek tiek skirtis nuo faktinių automobilio išorės ar salono apdailos spalvų. Visos teisės saugomos. Draudžiama bet kokia forma ir bet kokiomis priemonėmis atkurti kurių nors šios brošiūros dalį negavus raštiško RENAULT sutikimo.

Publicis – nuotraukos: Leuvrey, © Renault Marketing 3D-Commerce. 2023 m. kovas.
Renault s.a.s., a société par actions simplifiée (Prancūzijos supaprastinta akcinė bendrovė); akcinis kapitalas: 533 941 113 €; pagrindinis biuras: 122-122 bis avenue du Général Leclerc – 92100 Boulogne-Billancourt cedex – R.C.S. Nanterre B 780 129 987 | Tel. 0806 00 20 20.

RENAULT rekomenduoja 